

































































































































































































# Flytning af printeren

## Inden du flytter printeren

 **FORSIGTIG! RISIKO FOR SKADE:** Følg disse retningslinjer med henblik på at undgå personskaade eller beskadigelse af printeren:

- Sluk for printeren, og tag netledningen ud af stikkontakten.
- Tag alle ledninger og kabler ud af printeren, inden du flytter den.
- Løft printeren af den ekstra skuffe og sæt den ved siden af, i stedet for at prøve at løfte både skuffen og printeren på samme tid.

**Bemærk!** Brug håndtagene på siden af printeren til at løfte med.

- Undgå at holde fingrene under printeren, når du sætter den ned.

**Advarsel! Potentiel skade:** Skader på printeren, der skyldes forkert håndtering, dækkes ikke af printerens garanti.

## Flytning af printeren til et andet sted

 **FORSIGTIG! RISIKO FOR SKADE:** Følg disse retningslinjer med henblik på at undgå personskaade eller beskadigelse af printeren:

- Sluk for printeren, og tag netledningen ud af stikkontakten.
- Tag alle ledninger og kabler ud af printeren, inden du flytter den.
- Løft printeren af den ekstra skuffe og sæt den ved siden af, i stedet for at prøve at løfte både skuffen og printeren på samme tid.

**Bemærk!** Brug håndtagene på siden af printeren til at løfte med.

Printeren og optioner kan flyttes sikkert til et andet sted under hensyntagen til følgende forholdsregler:

- Hvis der bruges en vogn til at transportere printeren, skal den kunne støtte hele printerens underside. Hvis der bruges en vogn til at transportere optionerne, skal den kunne støtte optionernes dimensioner.
- Sørg for, at printeren står oprejst.
- Undgå voldsomme rystelser.

## Opsætning af printeren et nyt sted

Sørg for at sætte printeren op i passende afstand til andre genstande som vist.

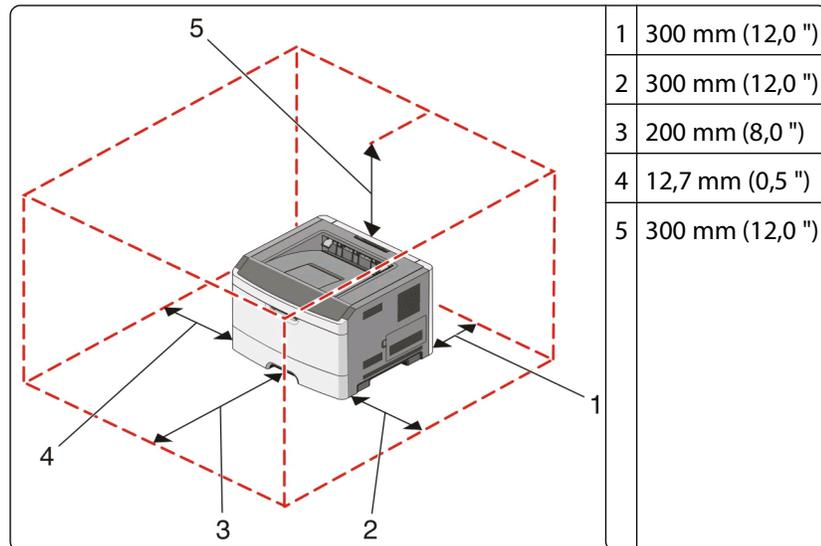

## Transport af printeren

Ved transport af printeren skal man bruge den originale emballage eller ringe til forhandleren for at få et flyttesæt.

# Administrativ support

## Justering af strømbesparer

Forøg eller formindsk det antal minutter, der skal gå, før printeren skifter til strømbesparertilstand.

Hvis printeren er tilsluttet en computer via et USB- eller parallelkabel, kan du bruge hjælpeprogrammet til lokale printerindstillinger til Windows eller printerindstillinger for Macintosh.

- 1 Klik på **Opsætning**.
- 2 Kontroller, at afkrydsningsfeltet Power Saver (Strømbesparer) er markeret.
- 3 Klik på de små piltaster for at forøge eller formindske antallet af minutter, der skal gå, før printeren skifter til strømbesparertilstand. Der kan vælges mellem 1 – 240 minutter.
- 4 Klik på **Actions → Apply Settings** (Handlinger - Anvend indstillinger) på menulinjen.

## Gendannelse af standardindstillinger

Hvis printeren er tilsluttet en computer via et USB- eller parallelkabel, kan du bruge hjælpeprogrammet til lokale printerindstillinger til Windows eller printerindstillinger for Macintosh.

- 1 Åbn hjælpeprogrammet
- 2 Gør ét af følgende:
  - I menulinjen i hjælpeprogrammet til lokale printerindstillinger skal du klikke på **Actions → Restore Factory Defaults** (Gendan standardindstillinger).
  - Under Printerindstillinger skal du klikke på **Factory Defaults** (Standardindstillinger).

**Advarsel! Potentiel skade:** Gendannelse af standardindstillinger returnerer alle printerindstillinger til standardindstillingerne, undtagen portindstillingerne. Alle indlæste data i RAM slettes.

Du kan også gendanne standardindstillingerne via printer-kontrolpanelet. Udskriv et konfigurationsark med printerindstillinger, hvis du ønsker instruktioner.

# Fjernelse af papirstop

## Sådan undgås papirstop

Følgende tip kan være med til at undgå papirstop:

- Brug kun det anbefalede papir eller specialmedie. Yderligere oplysninger findes i "Vejledning til papir og specialmedier" på side 67.
- Du må ikke ilægge for meget papir. Kontroller, at stakhøjden ikke overstiger den angivne maksimale stakhøjde.
- Læg ikke rynket, krøllet eller fugtigt papir i skufferne.
- Bøj, luft og ret papiret ud, før du lægger det i skufferne.



- Anvend ikke papir, der er klippet eller beskåret manuelt.
- Bland ikke papir af forskellige størrelser, vægt eller typer i den samme stak.
- Opbevar papir i et korrekt miljø.
- Du må ikke fjerne skufferne, mens printeren udskriver. Vent på  at lyset bliver tændt, før du fjerner en skuffe. Lysfrekvensen for papirindføring signalerer også at skuffen kan være fjernet:

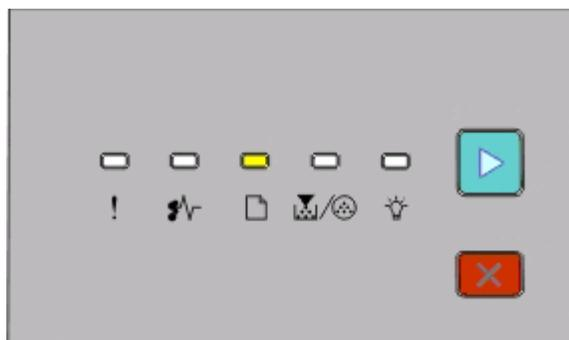

Ilæg papir

 - Til

- Du må ikke ilægge papir i den manuelle arkføder, mens printeren udskriver. Vent på at  lyset bliver tændt.
- Skub alle skuffer helt ind, når papiret er lagt i.
- Kontroller, at styrene er korrekt indstillet og ikke trykker for hårdt mod papiret.
- Kontroller, at papirstørrelsen og -typen er korrekt angivet.
- Kontroller, at alle printerkabler er tilsluttet korrekt. Du kan finde yderligere oplysninger i dokumentationen til opsætningen.

# Adgang til områder med papirstop

Du kan åbne paneler og dæksler og fjerne skuffer for at få adgang til områder med papirstop. Illustrationen viser områder med mulige papirstop.

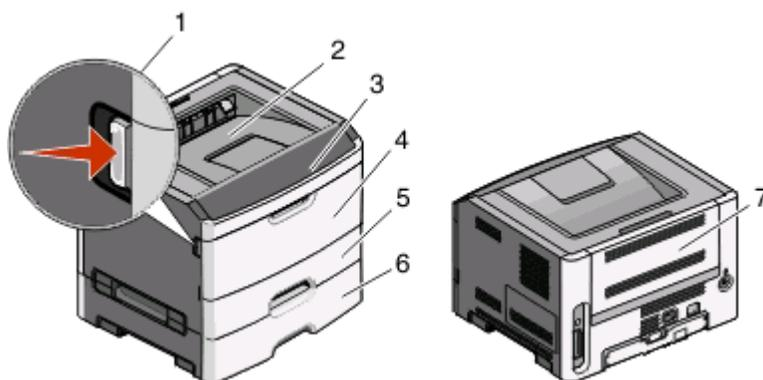

Opkoblingspunkter	Beskrivelse
1	Tryk på knappen for at åbne frontpanelet. Indenfor dette panel findes en enhed der indeholder tonerkassetten og fotokonduktorsættet.
2	Standardudskriftsbakke
3	Frontpanel
4	Dør til manuel arkføder
5	Standardskuffe til 250 ark (skuffe 1)
6	Ekstra skuffe (Skuffe 2)
7	Bagpanel

## Beskrivelse af indikator for papirstop og adgangsplaceringer

Følgende tabel er en oversigt over indikatorer for papirstop og meddelelser og giver en kort vejledning i, hvordan hvert papirstop afhjælpes. En mere detaljeret vejledning følger.

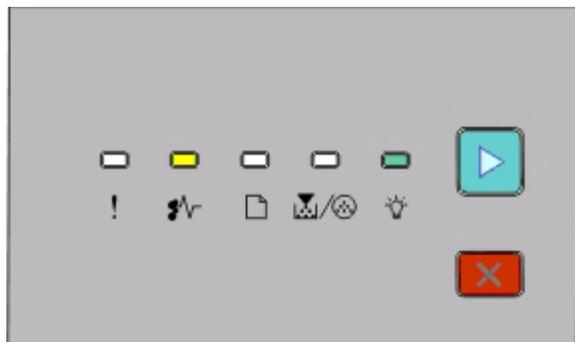

200.yy papirstop

! - Aktiveret

Fjernelse af papirstop

💡 - Aktiveret

▶ - Aktiveret

Prøv en af følgende metoder:

- Fjern skuffe 1.
- Åbn frontpanelet, og fjern derefter fotokonduktorsættet og tonerkassetteenheden.



**201.yy papirstop**

⚡ - Aktiveret

🗑️/🌀 - Aktiveret

▶ - Aktiveret

Åbn frontpanelet, og fjern derefter fotokonduktorsættet og tonerkassetteenheden.

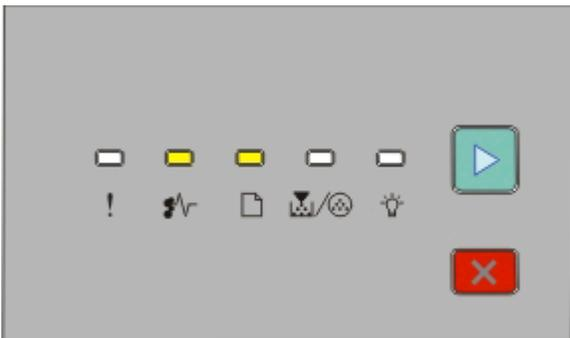

**202.yy papirstop**

⚡ - Aktiveret

🗑️ - Aktiveret

▶ - Aktiveret

Åbn frontpanelet, og åbn derefter bagpanelet.



### 231.yy papirstop

⚡ - Aktiveret

📄 - Blinker

▶ - Aktiveret

Åbn frontpanelet, og åbn derefter bagpanelet.

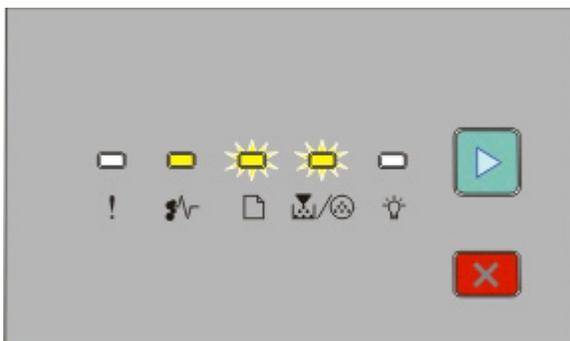

### 233.yy papirstop

⚡ - Aktiveret

📄 - Blinker

📄/⚡ - Blinker

▶ - Aktiveret

Prøv en af følgende metoder:

- Fjern skuffe 1.
- Åbn frontpanelet, og åbn derefter bagpanelet.

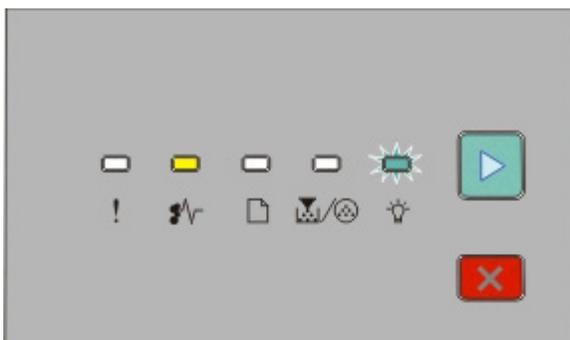

### 234.yy papirstop

Fjernelse af papirstop

🔌 - Aktiveret

💡 - Blinker

▶ - Aktiveret

Prøv en af følgende metoder:

- Åbn frontpanelet, og åbn derefter bagpanelet.
- Fjern skuffe 1.

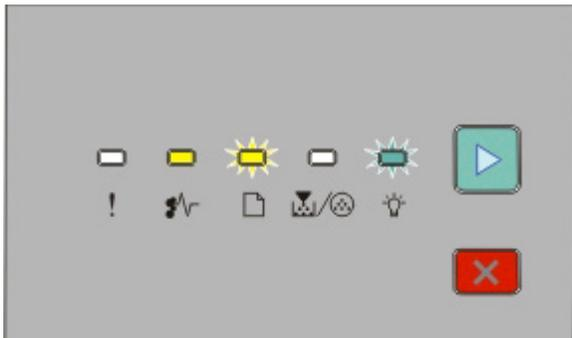

### 235.yy papirstop

🔌 - Aktiveret

📄 - Blinker

💡 - Blinker

▶ - Aktiveret

Fjern papirstop fra standardudskriftsbakken.

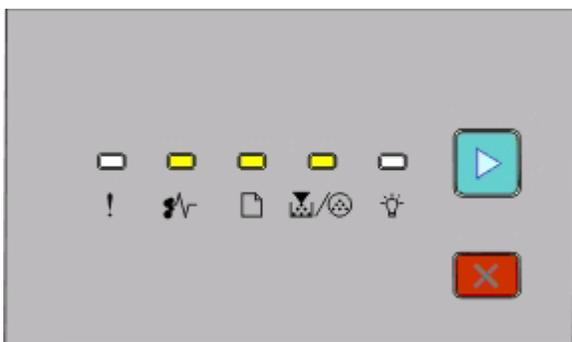

### 24x.yy papirstop

🔌 - Aktiveret

📄 - Aktiveret

🗑️/🗑️ - Aktiveret

▶ - Aktiveret

Prøv en af følgende metoder:

- Fjern skuffe 1.
- Åbn frontpanelet, og fjern derefter fotokonduktorsættet og tonerkassetteenheden.
- Fjern skuffe 2.

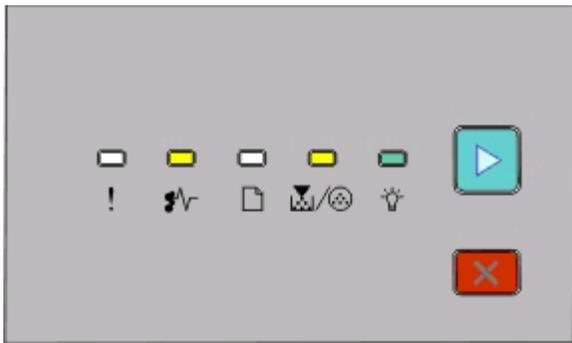

### 251.yy papirstop

⚡ - Aktiveret

📄/🚫 - Aktiveret

💡 - Aktiveret

▶ - Aktiveret

Afhjælp papirstop fra den manuelle føder.

## Fjernelse af papirstop bagved fotokonduktorsættet og tonerkassette

1 Tryk på udløserknappen, og sænk forsigtigt frontpanelet.

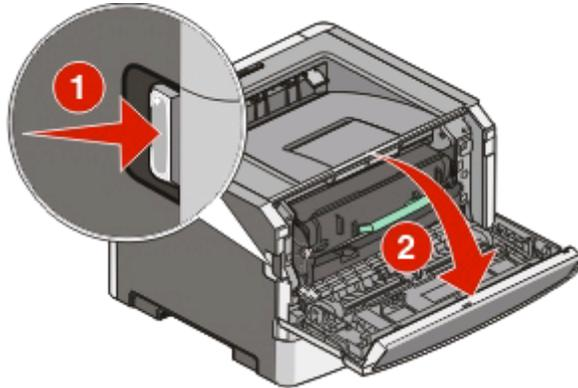

- 2 Løft og træk enheden der indeholder fotokonduktorsættet og tonerkassetten ud af printeren. Anbring den på en ren, plan overflade.

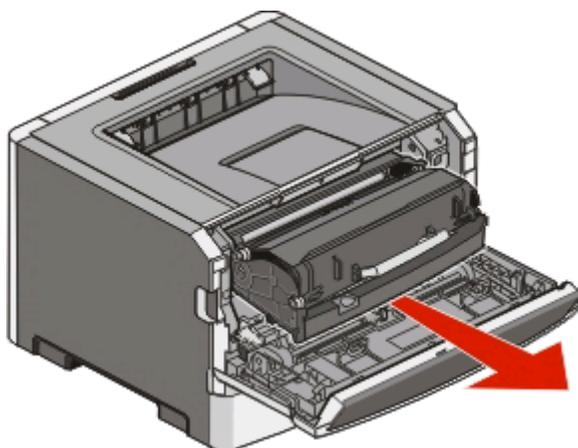

**Advarsel! Potentiel skade:** Berør ikke fotokonduktorsættet på undersiden af fotokonduktorsættet. Brug kassettehåndtaget, når du holder på kassetten.

**FORSIGTIG! VARM OVERFLADE:** Printeren kan være varm indvendig. For at formindske risikoen for skader pga. en varm komponent skal overfladen køle ned, før du rører den.

- 3 Fjern det fastklemte papir.

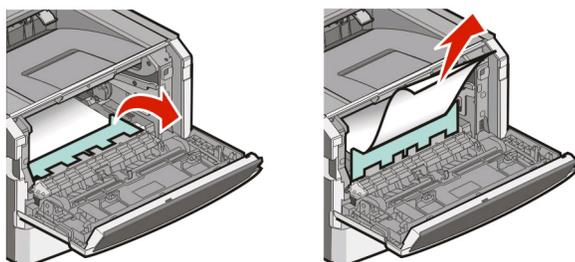

**Bemærk!** Hvis papiret ikke kan fjernes let, åbnes den bagerste luge for at fjerne papiret.

- 4 Opret og geninstaller enheden.

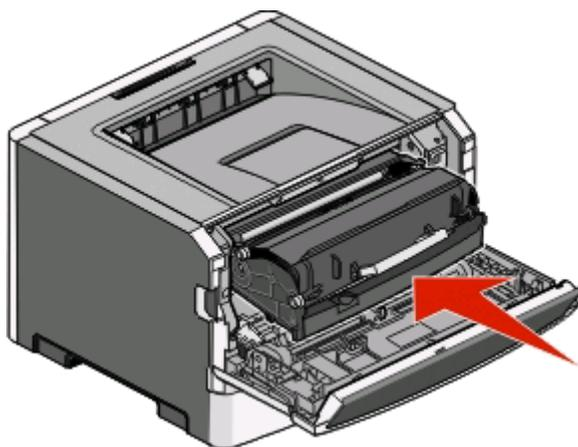

- 5 Luk frontpanelet.

- 6 Tryk på  for at fortsætte udskrivningen.

# Afhjælpning af papirstop i standardudskriftsbakken

En papirstørrelse, der ikke understøttes til dupleksudskrivning, kan føre til papirstop i standardudskriftsbakken.

For at afhjælpe papirstoppet skal du forsigtigt hive arket lige ud af standardudskriftsbakken.

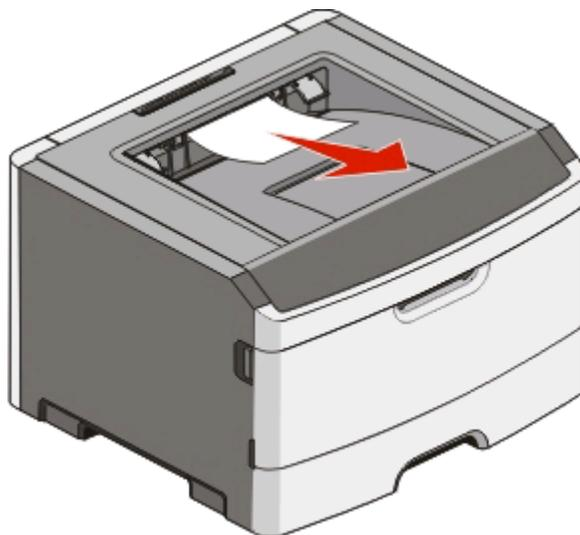

## Fjernelse af papirstop i Skuffe 1

For at se om der er papirstop i eller bagved Skuffe 1, standard skuffen:

- 1 Fjern skuffe 1.

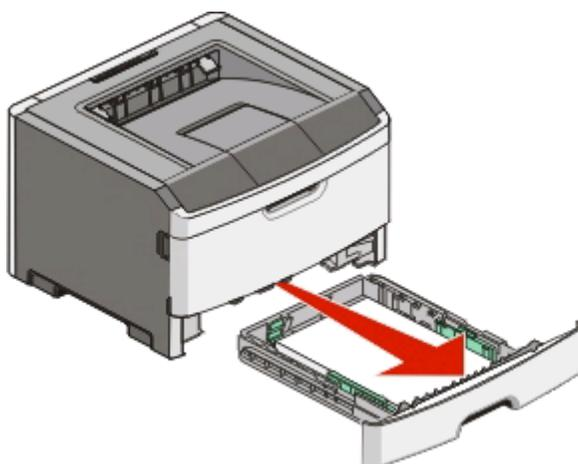

**2** Fjern det fastklemte papir.

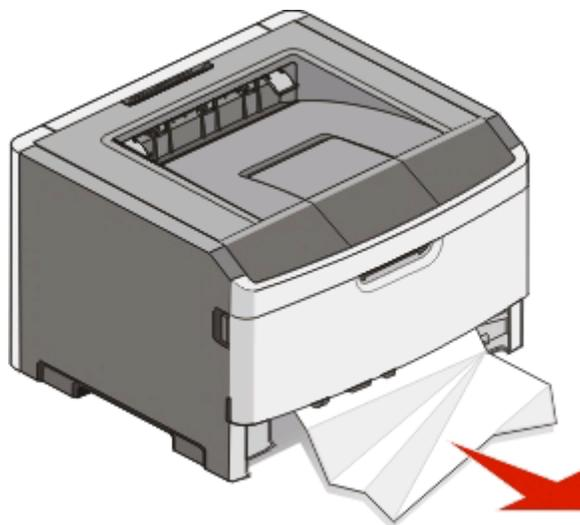

**3** Om nødvendigt, tryk på håndtaget for at få papiret fri og fjerne papirstoppet.

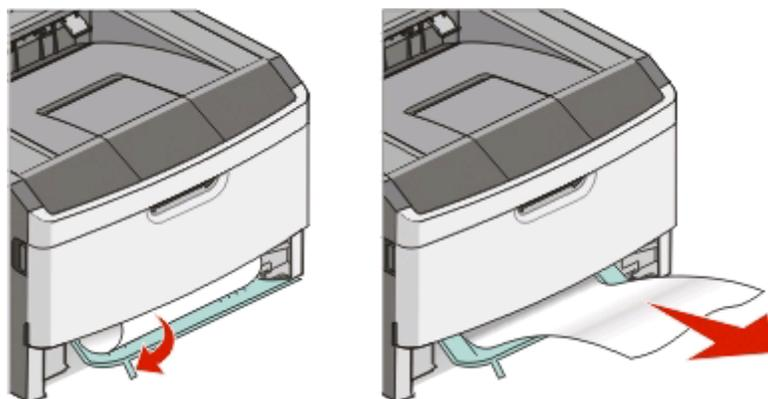

**4** Isæt skuffen.

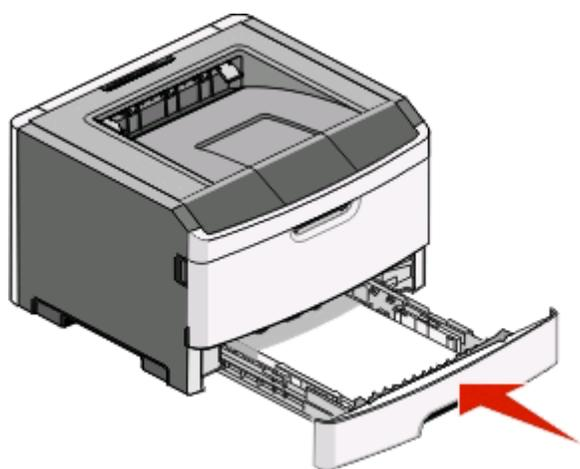

**5** Tryk på  for at fortsætte udskrivning.

## Fjernelse af papirstop i Skuffe 2

For at se om papiret er tilstoppet i eller bagved Skuffe 2:

- 1 Fjern skuffe 2.

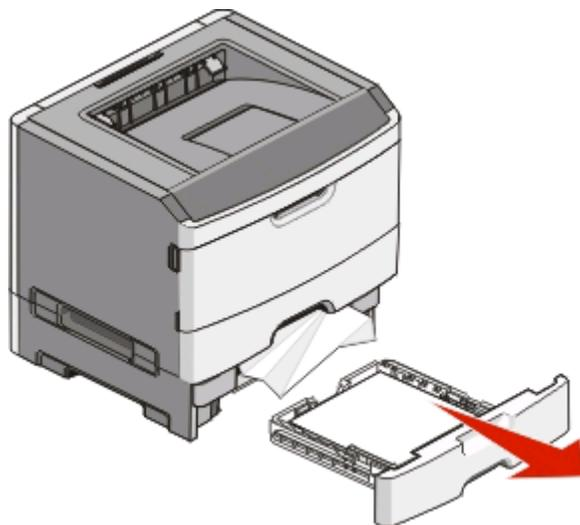

- 2 Fjern det fastklemte papir.

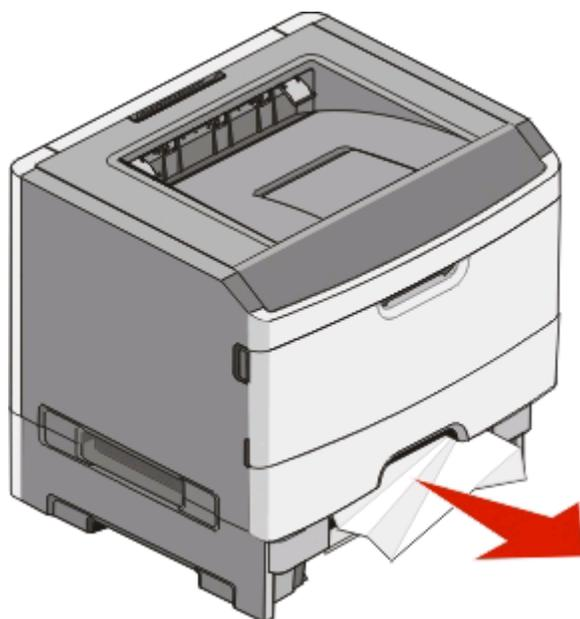

3 Isæt skuffen.

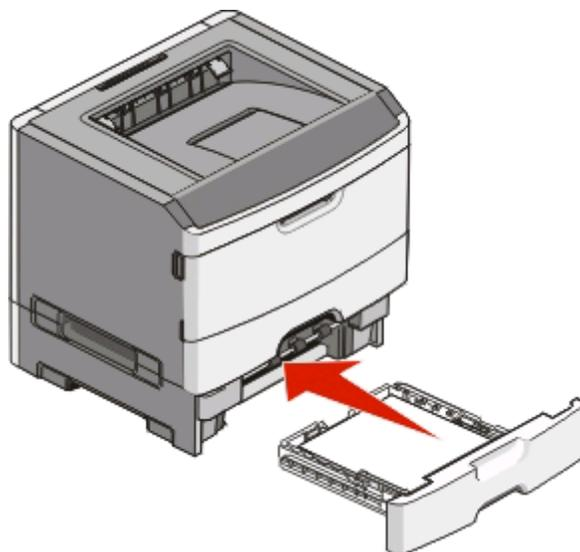

4 Tryk på  for at fortsætte udskrivning.

## Fjernelse af papirstop i manuel arkføder

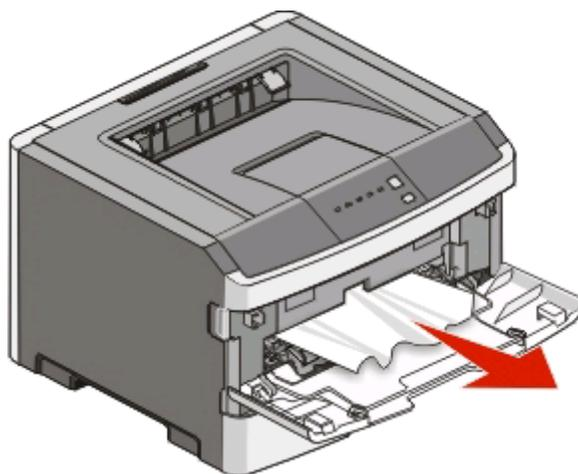

Papir der sidder fast i den manuelle indføring kan sædvanligvis trækkes direkte ud. Hvis papirstoppet ikke kan fjernes på denne måde, kontroller for fastklemt papir bagved fotokonduktorsættet og tonerenheden. Yderligere oplysninger findes i "Fjernelse af papirstop bagved fotokonduktorsættet og tonerkassette" på side 105.

# Fjernelse af papirstop bag bagpanelet

Hvis der findes papir i printeren, trækkes det ud. Hvis der ikke findes papir i printeren.

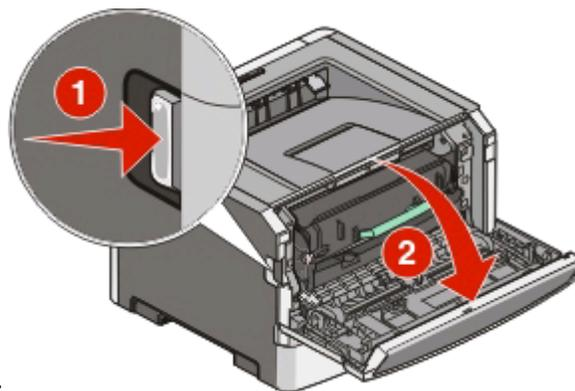

1 Tryk på udløserknappen, og sænk forsigtigt frontpanelet.

2 Træk baglugen åben.

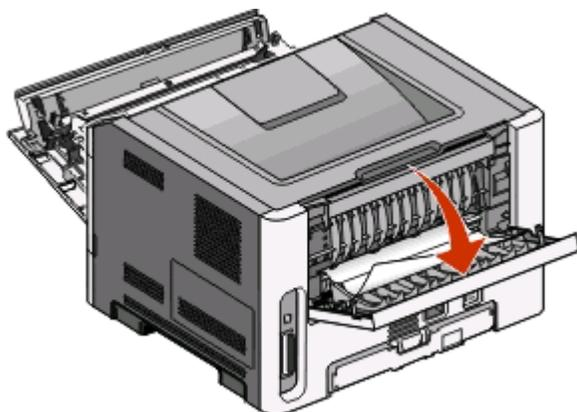

Papiret kan være fanget med den ene ende i udbakken.

 **FORSIGTIG! VARM OVERFLADE:** Printeren kan være varm indvendig. For at formindske risikoen for skader pga. en varm komponent skal overfladen køle ned, før du rører den.

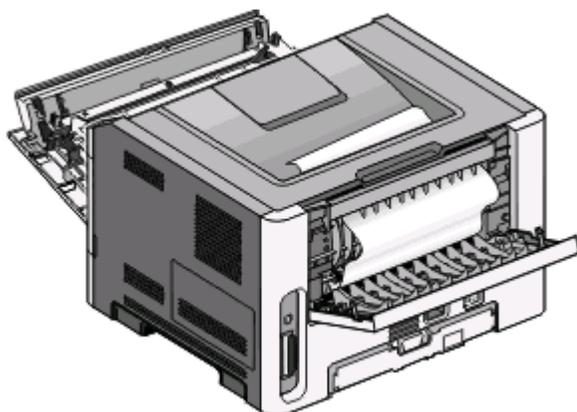

**3** Fjern det fastklemte papir.

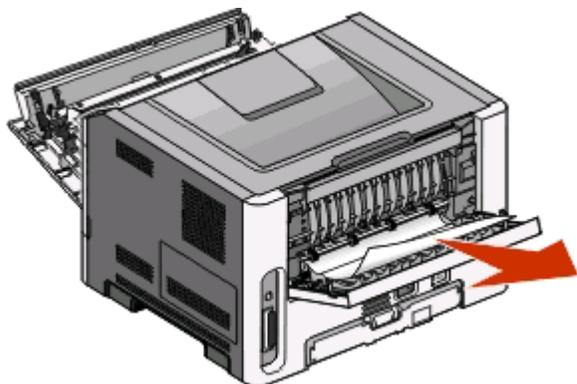

**4** Luk både den foreste og bagerste luge.

**5** Tryk på  for at fortsætte udskrivningen.

# Fejlfinding

## Løsning af grundlæggende printerproblemer

Hvis der opstår grundlæggende printerproblemer, eller printeren ikke svarer, skal du sørge for, at:

- Netledningen er tilsluttet printeren og en stikkontakt med jordforbindelse.
- Der ikke er slukket for stikket på en kontakt eller en anden afbryder.
- *Fejlstrømsafbryderen (GFCI)* ikke er blevet udløst.
- Printeren ikke er tilsluttet en transientbeskyttelse, UPS (uninterrupted power supply) eller forlængerledninger.
- Andet elektronisk udstyr, der er tilsluttet stikkontakten, fungerer.
- Printeren er tændt. Kontroller printerens afbryderknap.
- Printerkablet er korrekt sat i printeren, værtscomputeren, printserveren eller optionen.
- Alle optioner er installeret korrekt.
- Indstillingerne for printerdriveren er korrekte.

Når du har kontrolleret alle disse muligheder, skal du slukke computeren i 10 sekunder og derefter tænde den igen. Det vil ofte løse problemet.

## Løsning af problemer med udskrivning

### Job udskrives ikke

Prøv en eller flere af følgende løsninger:

#### KONTROLLER, AT PRINTEREN ER KLAR TIL UDSKRIVNING

Sørg for, at -indikatoren er tændt, før jobbet sendes til udskrivning.

#### KONTROLLER, OM STANDARDUDSKRIFTSBAKKEN ER FULD

Fjern papirstakken fra standardudskriftsbakken.

#### KONTROLLER, OM SKUFFEN ER TOM

Læg papir i skuffen.

#### SØRG FOR, AT DU BRUGER ET **USB-** ELLER PARALLELKABEL SOM ANBEFALET

Hvis du ønsker flere oplysninger, kan du kontakte Dell på [support.dell.com](http://support.dell.com).

#### SØRG FOR, AT PRINTERKABLERNE ER ORDENTLIGT TILSLUTTET

Kontroller, at kablerne er ordentligt tilsluttet til printeren. Du kan finde yderligere oplysninger i den opsætningsvejledning, der leveres sammen med printeren.

## PDF-filer på flere sprog udskrives ikke

Dokumenterne indeholder skrifttyper, der ikke er tilgængelige.

- 1 Åbn det dokument, du vil udskrive, i Adobe Acrobat.
- 2 Klik på printerikonet.  
Dialogboksen Udskriv vises.
- 3 Vælg **Udskriv som billede**.
- 4 Klik på **OK**.

## Det tager længere tid at udskrive end forventet

Jobbet er for komplekst.

Reducer udskriftsjobbets kompleksitet ved at slette antallet og størrelsen af skrifttyper, antallet og kompleksiteten af billederne og antallet af siderne i jobbet.

## Job udskrives fra den forkerte skuffe eller på det forkerte papir

Prøv en eller flere af følgende løsninger:

### KONTROLLER INDSTILLINGERNE FOR PAPIRSTØRRELSE OG -TYPE

Hvis printeren er tilsluttet en computer via et USB- eller parallelkabel, skal du åbne hjælpeprogrammet til lokale printerindstillinger til Windows eller printerindstillinger for Macintosh.

I menuen Papir skal du sørge for, at indstillinger for papirstørrelse og -type stemmer overens med det papir, der ligger i skufferne.

### KONTROLLER INDSTILLINGER FOR FANEN PAPIR I DIT OPERATIVSYSTEM

Åbn Udskriftsindstillinger i Windows-operativsystemer eller dialogboksen Udskriv i Macintosh-operativsystemer. Sørg for, at inputoptionsindstillinger for papirstørrelse, papirbakke og papirtype stemmer overens med papiret i skuffen.

## Der udskrives forkerte tegn

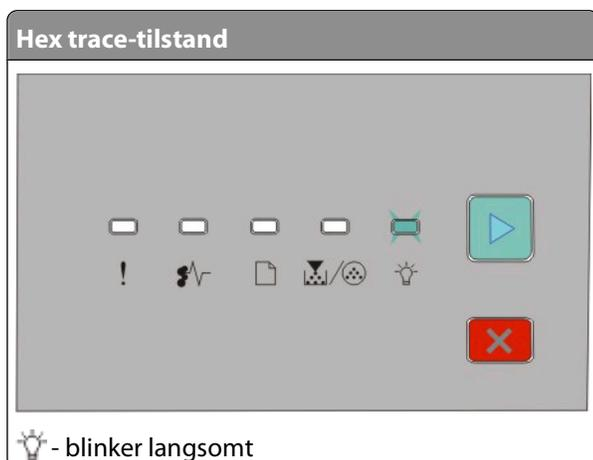

Sørg for, at printeren ikke er i tilstanden Hexudskrivning. Hvis "Hexudskrivning" lyset vises i displayet, skal du afslutte tilstanden "Hexudskrivning", før du kan udskrive jobbet. Sluk for printeren, og tænd den igen for at afslutte tilstanden Hexudskrivning.

## Skuffesammenkædning virker ikke

Sørg for at gøre følgende:

- Læg samme papirstørrelse og -type i både skuffe 1 og 2.
- I Udskriftsindstillinger eller i udskriftsdialogboksen skal du ændre Papirkilde til Vælg automatisk.

## Store job sorteres ikke

Prøv en eller flere af følgende løsninger:

### KONTROLLER SORTERINGSINDSTILLINGEN

Hvis printeren er tilsluttet en computer via et USB- eller parallelkabel, skal du åbne hjælpeprogrammet til lokale printerindstillinger til Windows eller printerindstillinger for Macintosh.

I menuen Finishing skal du sørge for, at Sorter er aktiveret. For at få adgang til menuen Finishing skal du gøre et af følgende:

### KONTROLLER INDSTILLINGER FOR FANEN PAPIR I DIT OPERATIVSYSTEM

Åbn Udskriftsindstillinger i Windows-operativsystemer eller dialogboksen Udskriv i Macintosh-operativsystemer. Sørg for, at indstillingen "Sidelayout" for "Sorter kopier" er aktiveret, eller at afkrydsningsfeltet Sorter er markeret.

**Bemærk!** Rydning af afkrydsningsfeltet Sorter tilsidesætter indstillingen i menuen Finishing.

### REDUCER UDSKRIFTSJOBETS KOMPLEKSITET

Reducer udskriftsjobbets kompleksitet ved at slette antallet og størrelsen af skrifttyper, antallet og kompleksiteten af billederne og antallet af siderne i jobbet.

### SØRG FOR, AT PRINTEREN HAR NOK HUKOMMELSE

Tilføj printerhukommelse. Der er flere oplysninger i "Installation af et hukommelseskort" på side 36.

## Løsning af problemer med optioner

### Option fungerer ikke korrekt eller afsluttes efter installationen

Følgende er mulige løsninger på problemet. Prøv en eller flere af følgende forslag:

### NULSTIL PRINTEREN

Sluk printeren, vent ca. 10 sekunder, og tænd den igen.

## **KONTROLLER, OM OPTIONEN ER TILSLUTTET PRINTEREN**

- 1 Sluk printeren.
- 2 Tag stikket ud af printeren.
- 3 Kontroller forbindelsen mellem optionen og printeren.

## **KONTROLLER, AT OPTIONEN ER INSTALLERET**

Udskriv siden med menuindstillinger, og kontroller, om optionen er anført på listen Installerede optioner. Hvis optionen ikke er anført, skal du geninstallere den.

## **KONTROLLER, AT OPTIONEN ER VALGT**

Vælg optionen i det program, du anvender. Mac OS 9-brugere bør kontrollere, at printeren er konfigureret i Vælger.

## **Skuffer**

Disse er mulige løsninger. Prøv en eller flere af følgende løsninger:

## **KONTROLLER, AT PAPIRET ER ILAGT KORREKT**

- 1 Træk skuffen fuldstændig ud.
- 2 Kontroller papirstop eller forkert indføring.
- 3 Kontroller, at papirstyrene er indstillet mod papirets sider.
- 4 Isæt skuffen.

## **NULSTIL PRINTEREN**

Sluk printeren, vent ca. 10 sekunder, og tænd printeren igen.

## **Hukommelseskort**

Kontroller, at hukommelseskortet er korrekt installeret på printerens systemkort.

# **Løsning af problemer med papirindføring**

## **Der opstår ofte papirstop**

Prøv en eller flere af følgende løsninger:

## **KONTROLLER PAPIRET**

## BØJ, LUFT, OG RET PAPIRET UD, INDEEN DET LÆGGES I SKUFFEN



## SØRG FOR, AT DER IKKE ER FOR MEGET PAPIR I SKUFFEN

Den papirstak, der lægges i, må ikke overstige den maksimale stakhøjde, der er angivet i skuffen.

## KONTROLLER STYRENE

Indstil styrene korrekt i forhold til den ilagte papirstørrelse.

## PAPIRET ER MULIGVIS BLEVET FUGTIGT PGA. HØJ LUFTFUGTIGHED

- Ilæg papir fra en ny pakke.
- Opbevar papiret i den originale indpakning, indtil det skal bruges.

## Meddelelsen om papirstop vises, selvom papirstoppet er fjernet

Papirstien er ikke ryddet. Fjern papiret fra hele papirstien, og luk derefter alle åbne låger.

## Den side, der sad fastklemt, udskrives ikke igen, når du har fjernet papirstoppet.

Genopret ved stop er sat til Deaktiveret.

Hvis printeren er tilsluttet en computer via et USB- eller parallelkabel, skal du åbne hjælpeprogrammet til lokale printerindstillinger til Windows eller printerindstillinger for Macintosh. I opsætningsmenuen skal du sørge for, at **Genopret ved stop** er indstillet på Auto eller Aktiveret.

## Løsning af problemer med udskriftskvaliteten

Oplysningerne i følgende emner kan hjælpe dig med at løse problemer med udskriftskvaliteten. Hvis disse forslag ikke løser problemet, skal du ringe til kundesupport. Der er muligvis en printerdel, der kræver justering eller udskiftning.

## Identifikation af problemer med udskriftskvaliteten

Udskriv siderne til test af udskriftskvalitet for at isolere problemer med udskriftskvaliteten.

- 1 Sluk for printeren og åbn derefter printerens frontpanel.
- 2 Tryk på og hold  nede, mens du tænder for printeren.
- 3 Frigiv .

4 Luk frontpanelet. Indikatorsekvensen, der repræsenterer startmenuen, vises.

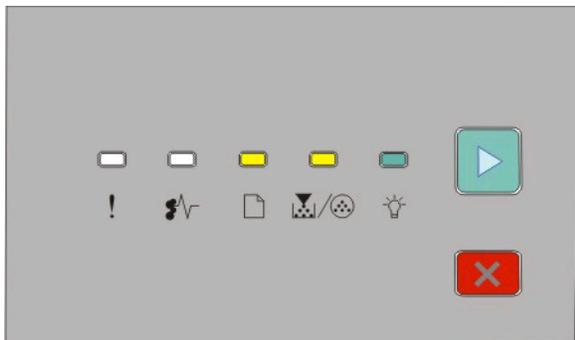

 - Til

 /  - Til

 - Til

 - Til

5 Tryk på og udløs  indtil du ser lysekvensen for udskrift af kvalitetstest, som indikeret på konfigurationsiden.

6 Tryk på og hold  indtil alle lamper lyser.

Efter nogle få minutter vil der blive udskrevet en kvalitetstestsider. Siderne omfatter:

- En oplysningsside med printeroplysninger, toneroplysninger, de aktuelle marginindstillinger og en illustration, der kan bruges til at vurdere udskriftskvaliteten
- To sider med en illustration, der kan bruges til at vurdere, hvor godt printeren kan udskrive forskellige former for grafik

7 Kontroller siderne for at vurdere udskriftskvaliteten. Hvis der er problemer, se "Løsning af problemer med udskriftskvaliteten" på side 117.

For at vende tilbage til Startmenuen, tryk på og hold  indtil alle lamper lyser. For at forlade menuen, sluk for printeren.

## Blanke sider

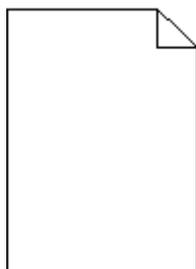

Prøv en eller flere af følgende løsninger:

- Fjern og indsæt tonerkassetten igen.
- Fjern fotokonduktoren, og installer den igen.

Hvis printeren stadig udskriver blanke sider, skal den måske til service. Kontakt Kundeservice for at få flere oplysninger.

## Tegn er hakkede eller har uens kanter



Hvis du anvender indlæste skrifttyper, skal du kontrollere, hvilke skrifttyper der understøttes af printeren, værtscomputeren og programmet.

## Beskårne billeder

Prøv en eller flere af følgende løsninger:

### KONTROLLER PAPIRSTYRENE

Indstil styrene korrekt i forhold til den ilagte papirstørrelse.

### KONTROLLER INDSTILLINGEN PAPIRSTØRRELSE

Kontroller, at indstillingen Papirstørrelse passer til den papirtype, der er lagt i skuffen.

## Grå baggrund

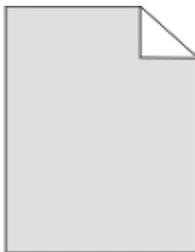

Hvis printeren er tilsluttet en computer via et USB- eller parallelkabel, skal du åbne hjælpeprogrammet til lokale printerindstillinger til Windows eller printerindstillinger for Macintosh.

I menuen Kvalitet skal du vælge en reduceret tonersvævningsgrad, før jobbet sendes til udskrivning.

## Ekkobilleder

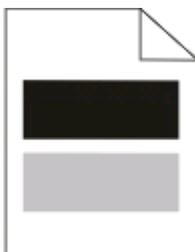

Prøv en eller flere af følgende løsninger:

## FOTOKONDUKTORSÆTTET ER MULIGVIS I STYKKER

Udskift fotokonduktorsættet. Der er flere oplysninger i "Udskiftning af fotokonduktorsættet" på side 94.

## KONTROLLER INDSTILLINGERNE FOR PAPIRSTØRRELSE OG PAPIRTYPE

Hvis printeren er tilsluttet en computer via et USB- eller parallelkabel, skal du åbne hjælpeprogrammet til lokale printerindstillinger til Windows eller printerindstillinger for Macintosh.

I menuen Papir skal du ændre indstillingerne for papirstørrelse og -type, så de matcher det papir, der ligger i bakken.

## Forkerte margener

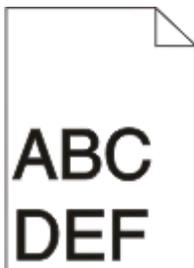

## KONTROLLER PAPIRSTYRENE

Indstil styrene korrekt i forhold til den ilagte papirstørrelse.

## KONTROLLER INDSTILLINGEN PAPIRSTØRRELSE

Kontroller, at indstillingen for Papirstørrelse passer til den papirtype, der er lagt i skuffen.

## KONTROLLER INDSTILLINGEN FOR SIDESTØRRELSE

Før du sender jobbet til udskrivning, skal du angive den korrekte sidestørrelse i Udskriftsegenskaber eller i programmet.

## Papiret krøller

Prøv en eller flere af følgende løsninger:

## KONTROLLER INDSTILLINGEN PAPIRTYPE

Kontroller, at indstillingen Papirtype passer til den papirtype, der er lagt i skuffen.

## PAPIRET ER MULIGVIS BLEVET FUGTIGT PGA. HØJ LUFTFUGTIGHED

Prøv en eller flere af følgende løsninger:

- Ilæg papir fra en ny pakke.
- Opbevar papiret i den originale indpakning, indtil det skal bruges.

## Udskriften er for mørk



Prøv en eller flere af følgende løsninger:

### KONTROLLER INDSTILLINGERNE FOR SVÆRTNING, LYSSTYRKE OG KONTRAST

Indstillingen for Tonersværtning er for mørk, indstillingen for Lysstyrke er for mørk, eller indstillingen for Kontrast er for høj.

- Ret disse indstillinger via Udskriftsindstillinger.
- **Bemærk!** Denne løsning gælder kun for Windows-brugere.
- Ret disse indstillinger via menuen Kvalitet.

### PAPIRET ER MULIGVIS BLEVET FUGTIGT PGA. HØJ LUFTFUGTIGHED

- Ilæg papir fra en ny pakke.
- Opbevar papiret i den originale indpakning, indtil det skal bruges.

### KONTROLLER PAPIRET

Brug ikke strukturpapir med en ru finish.

### KONTROLLER INDSTILLINGEN PAPIRTYPE

Kontroller, at indstillingen Papirtype passer til den papirtype, der er lagt i skuffen.

### TONERKASSETTEN KAN VÆRE BESKADIGET

Sæt tonerkassetten tilbage på plads. Der er flere oplysninger i "Udskiftning af tonerkassetten" på side 92.

## Udskriften er for lys



Prøv en eller flere af følgende løsninger:

## KONTROLLER INDSTILLINGERNE FOR SVÆRTNING, LYSSTYRKE OG KONTRAST

Indstillingen for Tonersværtningsgrad er for lys, indstillingen for Lysstyrke er for lys, eller indstillingen for Kontrast er for lav.

- Ret disse indstillinger via Udskriftsindstillinger.

**Bemærk!** Denne løsning gælder kun for Windows-brugere.

- Ret disse indstillinger via menuen Kvalitet.

## PAPIRET ER MULIGVIS BLEVET FUGTIGT PGA. HØJ LUFTFUGTIGHED

- Ilæg papir fra en ny pakke.
- Opbevar papiret i den originale indpakning, indtil det skal bruges.

## KONTROLLER PAPIRET

Brug ikke strukturpapir med en ru finish.

## KONTROLLER INDSTILLINGEN PAPIRTYPE

Kontroller, at indstillingen Papirtype passer til den papirtype, der er lagt i skuffen.

## TONEREN ER MULIGVIS NÆSTEN TOM

Bestil en ny tonerkassette, når indikatorsekvensen for toner snart tom vises, eller når udskrifterne bliver utydelige.

## TONERKASSETTEN KAN VÆRE BESKADIGET

Sæt tonerkassetten tilbage på plads. Der er flere oplysninger i "Udskiftning af tonerkassetten" på side 92.

## Skæve udskrifter

### KONTROLLER PAPIRSTYRENE

Indstil styrene korrekt i forhold til den ilagte papirstørrelse.

### KONTROLLER PAPIRET

Kontroller, at du bruger papir, som overholder printerspecifikationerne.

## Der vises tonerslør eller baggrundsskravering på siden

Prøv en eller flere af følgende løsninger:

### TONERKASSETTEN KAN VÆRE BESKADIGET

Sæt tonerkassetten tilbage på plads. Der er flere oplysninger i "Udskiftning af tonerkassetten" på side 92.

### DER ER TONER I PAPIRSTIEN

Kontakt Kundeservice.

## Toneren smitter af



Prøv en eller flere af følgende løsninger:

### KONTROLLER INDSTILLINGEN PAPIRTYPE

Kontroller, at indstillingen Papirtype passer til den papirtype, der er lagt i skuffen.

### KONTROLLER INDSTILLINGEN PAPIRSTRUKTUR

Kontroller, at indstillingen Papirstruktur passer til den papirtype, der er lagt i skuffen.

## Tonerpletter

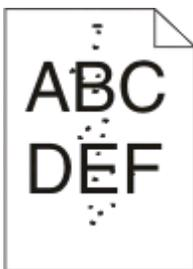

Prøv en eller flere af følgende løsninger:

### TONERKASSETTEN KAN VÆRE BESKADIGET

Sæt tonerkassetten tilbage på plads. Der er flere oplysninger i "Udskiftning af tonerkassetten" på side 92.

### DER ER TONER I PAPIRSTIEN

Kontakt Kundeservice.

## Udskriftskvaliteten for transparenter er dårlig

### KONTROLLER TRANSPARENTERNE

Anvend kun de anbefalede transparenter. Der er flere oplysninger i "Tips til brug af transparenter" på side 85.

### KONTROLLER INDSTILLINGEN PAPIRTYPE

Ilæg transparenterne, og kontroller, at indstillingen Papirtype er sat til Transparent.

## Stribede, vandrette linjer

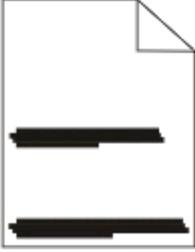

Prøv en eller flere af følgende løsninger:

### **TONEREN KAN VÆRE UDTVÆRET, NÅR PAPIRET TILFØRES FRA EN BESTEMT KILDE**

I Udskriftsindstillinger, dialogboksen Udskriv eller printerkontrolpanelet skal du vælge en anden skuffe eller føder til at tilføre papir til jobbet.

### **TONERKASSETTEN KAN VÆRE BESKADIGET**

Sæt tonerkassetten tilbage på plads. Der er flere oplysninger i "Udskiftning af tonerkassetten" på side 92.

### **KONTROLLER, AT PAPIRSTIEN ER RYDDET**

Papiret kan være fastklemt mellem fotokonduktorsættet og fuseren. Kontroller papirstien omkring fuser-området.



**FORSIGTIG! VARM OVERFLADE:** Printeren kan være varm indvendig. For at formindske risikoen for skader pga. en varm komponent skal overfladen køle ned, før du rører den.

Fjern det papir, du kan få øje på.

### **DER KAN VÆRE TONER I PAPIRSTIEN**

Kontakt Kundeservice.

## Stribede, lodrette linjer

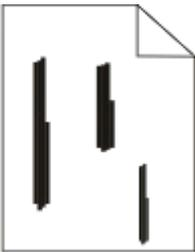

Prøv en eller flere af følgende løsninger:

### **TONEREN KAN VÆRE UDTVÆRET, NÅR PAPIRET TILFØRES FRA EN BESTEMT KILDE**

I Udskriftsindstillinger, dialogboksen Udskriv eller printerkontrolpanelet skal du vælge en anden skuffe eller føder til at tilføre papir til jobbet.

## TONERKASSETTEN ER DEFEKT

Sæt tonerkassetten tilbage på plads. Der er flere oplysninger i "Udskiftning af tonerkassetten" på side 92.

## KONTROLLER, AT PAPIRSTIEN ER RYDDET

Papiret kan være fastklemt mellem fotokonduktorsættet og fuseren. Kontroller papirstien omkring fuser-området.

**Advarsel! Potentiel skade:** Du må ikke røre fotokonduktoren på undersiden af fotokonduktorsættet. Brug håndtaget på kassetten, når du håndterer kassetten.

 **FORSIGTIG! VARM OVERFLADE:** Printeren kan være varm indvendig. For at formindske risikoen for skader pga. en varm komponent skal overfladen køle ned, før du rører den.

Fjern det papir, du kan få øje på.

## DER KAN VÆRE TONER I PAPIRSTIEN

Kontakt Kundeservice.

## Der er tydelige sorte eller hvide striber på transparenterne eller papiret

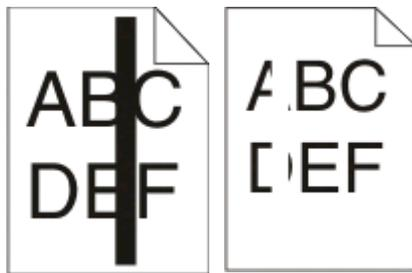

Prøv en eller flere af følgende løsninger:

## KONTROLLER, AT UDFYLDNINGSMØNSTERET ER KORREKT

Hvis udfyldningsmønsteret ikke er korrekt, skal du vælge et andet udfyldningsmønster fra dit softwareprogram.

## KONTROLLER PAPIRTYPEN

- Forsøg med en anden papirtype.
- Anvend kun de anbefalede transparenter.
- Kontroller, at indstillingen for Papirtype passer til, hvad der lægges i skuffen eller føderen.
- Kontroller, at indstillingen for Papirstruktur passer til den type papir eller specialmedie, der lægges i skuffen eller føderen.

## KONTROLLER, AT TONEREN BLIVER FORDELT LIGELIGT I TONERKASSETTEN

Fjern tonerkassetten, og ryst den fra side til side for at fordele toneren og forlænge levetiden, og sæt den derefter i igen.

## **TONERKASSETTEN KAN VÆRE BESKADIGET ELLER SNART TOM**

Udskift den brugte toner med en ny. Der er flere oplysninger i "Udskiftning af tonerkassetten" på side 92.

# Appendiks

## Dells politik i forbindelse med teknisk support

Teknisk support fra en tekniker kræver kundens samarbejde og medvirken i fejlfindingsprocessen og sikrer, at operativsystem, software og hardware drivere gendannes til den oprindelige standardkonfiguration, som var gældende ved forsendelsen fra Dell. Desuden sikres det, at printer og hardwaren, der er installeret af Dell, fungerer, som de skal. Ud over teknisk support fra en tekniker er der mulighed for assistance fra Dells onlinesupport. Endelig kan der være mulighed for yderligere teknisk support mod betaling.

Dell yder begrænset teknisk support for printer samt alle programmer og eksterne enheder, der er installeret af Dell. Support for software og eksterne enheder fra tredjepart ydes af den pågældende producent, herunder produkter, der er erhvervet hos og/eller installeret af Software & Peripherals (DellWare), ReadyWare og Custom Factory Integration (CFI/DellPlus).

## Kontakt Dell

Du kan få adgang til Dell Support på **support.dell.com**. Vælg land på velkomstsiden, og angiv de nødvendige oplysninger for at få adgang til hjælpeværktøjer og oplysninger.

Du kan kontakte Dell elektronisk på følgende adresser:

- Internettet

**www.dell.com/**

**www.dell.com/ap/** (kun Asien/Stillehavsområdet)

**www.dell.com/jp/** (kun Japan)

**www.euro.dell.com** (kun Europa)

**www.dell.com/la/** (Latinamerika og Caribien)

**www.dell.ca** (kun Canada)

- FTP (anonym filoverførsel)

**ftp.dell.com**

Log på med brugernavnet anonymous, og brug din e-mail-adresse som adgangskode.

- Elektronisk supportservice

**mobile\_support@us.dell.com**

**support@us.dell.com**

**la-techsupport@dell.com** (kun Latinamerika og Caribien)

**apsupport@dell.com** (kun Asien/Stillehavsområdet)

**support.jp.dell.com** (kun Japan)

**support.euro.dell.com** (kun Europa)

- Elektronisk tilbudsservice

**apmarketing@dell.com** (kun Asien/Stillehavsområdet)

**sales\_canada@dell.com** (kun Canada)

## Garanti- og returpolitik

Dell Inc. ("Dell") fremstiller sine hardwareprodukter af dele og komponenter, der er nye eller svarende til nye i overensstemmelse med branchens standardpraksis. Se *Produktoplysninger* for at få yderligere oplysninger om Dells garanti på printeren.

# Indeks

## Numeralier

202 papirstop, afhjælpe  
  bag bagpanelet 111  
235 papirstop, afhjælpe  
  fra standardudskriftsbakken 107  
skuffe til 250 ark  
  installere 38  
251 papirstop, afhjælpe  
  fra manuel arkføder 110  
2-sidet udskrivning 83  
skuffe til 550 ark  
  installere 38

## A

yderligere printersoftware  
  installere i Windows 74  
tilslutte kabler 15

## B

brochure  
  udskrive 87

## C

kabler  
  parallel 15  
  USB 15  
annullere et job  
  fra printerens kontrolpanel 88  
annullere udskriftsjob  
  fra Macintosh 88  
  fra Windows 88  
karton  
  tips 86  
kontrollere en printer, som ikke  
  reagerer 113  
rengøre  
  printerens yderside 90  
indstillingen Sortering  
  menuen Finishing 34  
konfigurationer  
  printer 11  
spare på forbrugsstoffer 91  
kontrolpanel, printer 41, 48, 52  
  knapper 14  
  indikatorer 14  
specialtypenavn  
  tildele 65

menuen Specialtype 22

## D

menuen Standardkilde 17  
dokumenter, udskrive  
  fra Macintosh 82  
  fra Windows 82  
Driverprofiler 78  
dupleksudskrivning 83

## E

konvolutter  
  indføre 63  
  tips 85  
sådan kan tonerkassetens levetid  
  forlænges  
  tonerkassette 91  
printerens yderside  
  rengøre 90

## F

standardindstillinger, gendanne  
  bruge Printerindstillinger 99  
  bruge Hjælpeprogram til lokale  
  printerindstillinger 99  
  bruge printer-kontrolpanelet 99  
menuen Finishing 29  
  bruge 34

## G

menuen Generelle indstillinger 26  
retningslinjer  
  brevpapir 84

## I

installere printerdrivere  
  i Windows 73  
  i Windows, til lokal  
  udskrivning 73  
  på Linux, til lokal udskrivning 76  
  på Mac OS 9, til USB-  
  udskrivning 75  
  på Mac OS X, til USB-  
  udskrivning 75  
installere software  
  Hjælpeprogram til lokale  
  printerindstillinger 77

## J

stop  
  indikatorsekvenser 101  
  meddelelser 101  
genoprette ved stop  
  indstille 83  
papirstop  
  få adgang til områder med  
  papirstop 101  
  forebygge 100  
papirstop, fjerne  
  200 105, 107  
  201 105, 107  
  233 109  
  bag ved fotokonduktor-sættet og  
  tonerkassetteenheden 105  
  bag bagpanelet 111  
  fra manuel arkføder 110  
  fra standardudskriftsbakken 107  
  fra standardskuffen 107  
  fra skuffe 1 107  
  fra skuffe 2 109

## L

etiketter, papir  
  tips 86  
brevpapir  
  retningslinjer 84  
  ilægge, manuel føder 84  
  ilægge, skuffer 84  
indikatorsekvenser  
  på printer-kontrolpanel 41, 48  
  primær 41  
  sekundær fejl 48  
  sekundært papirstop 52  
sammenkædede skuffer 65  
indføre  
  konvolutter 63  
  brevpapir i manuel føder 84  
  brevpapir i skuffer 84  
  manuel føder 63  
  skuffeoption til 250 ark 62  
  skuffeoption til 550 ark 62  
  standardskuffe til 250 ark 58  
Hjælpeprogram til lokale  
  printerindstillinger  
  installere 77

## M

manuel føder  
  indføre 63  
hukommelseskort  
  installere 36  
  fejlfinding 116  
menuindstillingsside  
  udskrive 87  
menuer  
  Specialtyper 22  
  Standardkilde 17  
  Finishing 29  
  Generelle indstillinger 26  
  Papirilægning 21  
  Papirstruktur 20  
  Papirvægt 21  
  parallel 24  
  PCL-emulering 32  
  PostScript 31  
  Kvalitet 31  
  Opsætning 28  
  str./type 17  
  Generel opsætning 22  
  USB 23  
flytte printeren 97

## N

indstillingen X pr. side  
  menuen Finishing 34

## O

skuffeoptioner, ilægning 62  
indstillinger  
  skuffe til 250 ark 38  
  skuffe til 550 ark 38  
  hukommelseskort 36  
bestille forbrugsstoffer  
  printer sluttet til en computer  
  lokalt 90

## P

papir  
  kendetegn 67  
  brevpapir 69  
  fortrykte formularer 69  
  genbrugspapir 69  
  vælge 69  
  indstille størrelse 57  
  indstille type 57  
  opbevare 70

  ikke brugbart 68  
  Papirstørrelsen Universal 22  
  Indstilling for papirstørrelsen  
    Universal 57  
papirkapacitet  
  manuel føder 67  
  skuffer 67  
papirindføring, fejlfinding  
  lyset er fortsat tændt, efter  
    papirstoppet er afhjulpet 117  
  siden, der sad fastklemt, udskrives  
    ikke igen 117  
papirstop  
  indikatorsekvenser 101  
  meddelelser 101  
papirstop  
  få adgang til områder med  
    papirstop 101  
  forebygge 100  
  indikatorsekvenser 52  
  lokalisere 101  
papirstop, afhjælpe  
  200 105, 107  
  201 105, 107  
  233 109  
  bag ved fotokonduktor-sættet og  
    tonerkassetteenheden 105  
  bag bagpanelet 111  
  fra manuel arkføder 110  
  fra standardudskriftsbakken 107  
  fra standardskuffen 107  
  fra skuffe 1 107  
  fra skuffe 2 109  
  menuen Papirilægning 21  
  papirstørrelser  
    understøttet af printeren 71  
  papirstop, bruge 64  
  menuen Papirstruktur 20  
  papirtyper  
    dupleksunderstøttelse 70  
    understøttet af printeren 70  
    hvor skal papiret ilægges 70  
  menuen Papirvægt 21  
  menuen Parallel 24  
  parallelport 15  
  menuen PCL-emulering 32  
  fotokonduktor-sættet.  
    udskifte 94  
  menuen PostScript 31  
  Strømbesparer  
    justere 99

udskriftsjob  
  annullere fra Macintosh 88  
  annullere fra printerens  
    kontrolpanel 88  
  annullere fra Windows 88  
udskriftskvalitetstestsider  
  udskrive 87, 117  
fejlfinding af udskriftskvalitet  
  tomme sider 118  
  tegn har hakkede kanter 119  
  beskårne billeder 119  
  ekkobilleder 119  
  grå baggrund 119  
  dårlig transparentkvalitet 123  
  udskriften er for mørk 121  
  udskriften er for lys 121  
  skæve udskrifter 122  
  tydelige sorte striber 125  
  tydelige hvide striber 125  
  stribede, vandrette linjer 124  
  stribede, lodrette linjer 124  
  tonerslør eller  
    baggrundsskravering 122  
  toneren smitter af 123  
  tonerpletter 123  
udskrive fejlfinding  
  der udskrives forkerte tegn 114  
  forkerte margener 120  
  job udskrives fra den forkerte  
    skuffe 114  
  job udskrives på det forkerte  
    papir 114  
  jobbet tager længere end  
    forventet 114  
  job udskrives ikke 113  
  Store job sorteres ikke 115  
  PDF-filer på flere sprog udskrives  
    ikke 114  
  papiret krøller 120  
  der opstår ofte papirstop 116  
  skuffesammenkædning virker  
    ikke 115  
printer  
  basismodel 11  
  konfigurationer 11  
  flytte 97  
  installere et nyt sted 98  
  transport 98  
hjælpeprogram til  
  printeralarmer 79  
  printer-kontrolpanel 41, 48, 52  
  knapper 14

indikatorer 14  
printerdrivere, installere 73  
printerindstillinger, fejlfinding  
  skuffer 116  
  hukommelseskort 116  
  option fungerer ikke 115  
printerproblemer, løse  
  grundlæggende 113  
  konfigurationsark med  
  printerindstillinger  
    udskrive 40  
formular til genbestilling af  
forbrugsstoffer 80  
udskrive  
  brochure 87  
  dupleks (2-sidet) 83  
  fra Macintosh 82  
  fra Windows 82  
  menuindstillingsside 87  
  på begge sider af papiret 83  
  udskriftskvalitetstestsider 87, 117  
vinduet Udskrivningsstatus 80

## Q

menuen Kvalitet 31

## R

genbrugspapir  
  bruge 69  
udskifte  
  fotokondutor-sættet. 94  
  tonerkassette 92  
siden, der genudskrives  
  efter papirstop 83

## S

sikkerhedsoplysninger 9  
indstillingen Skilleside  
  menuen Finishing 34  
indstille  
  papirstørrelse 57  
  papirtype 57  
  Papirstørrelsen Universal 57  
menuen Opsætning 28  
transport af printeren 98  
størrelse/type-menu 17  
software  
  Driverprofiler 78  
  hjælpeprogram til  
  printeralarmer 79

formular til genbestilling af  
  forbrugsstoffer 80  
vinduet Udskrivningsstatus 80  
  Status Monitor Center 77  
  XPS-driver 79  
standardskuffe til 250 ark  
  indføre 58  
standardudskriftsbakke, brug af 64  
  Status Monitor Center 77  
opbevare  
  papir 70  
  forbrugsstoffer 90  
forbrugsstoffer  
  spare på 91  
  opbevare 90  
systemkort  
  få adgang 35

## T

tips  
  karton 86  
  konvolutter 85  
  etiketter, papir 86  
  transparenter 85  
tonerkassette  
  udskifte 92  
transparenter  
  tips 85  
sammenkæde skuffer 65  
skuffer  
  sammenkæde 65  
  fjerne sammenkædning 65  
fejlfinding  
  kontrollere en printer, som ikke  
    reagerer 113  
  løse grundlæggende  
    printerproblemer 113  
fejlfinding, papirindføring  
  lyset er fortsat tændt, efter  
    papirstoppet er afhjulpet 117  
  siden, der sad fastklemt, udskrives  
    ikke igen 117  
fejlfinding, udskrive  
  der udskrives forkerte tegn 114  
  forkerte margener 120  
  job udskrives fra den forkerte  
    skuffe 114  
  job udskrives på det forkerte  
    papir 114  
  jobbet tager længere end  
    forventet 114  
  job udskrives ikke 113

Store job sorteres ikke 115  
PDF-filer på flere sprog udskrives  
  ikke 114  
  papiret krøller 120  
  der opstår ofte papirstop 116  
  skuffesammenkædning virker  
    ikke 115  
fejlfinding, udskriftskvalitet  
  tomme sider 118  
  tegn har hakkede kanter 119  
  beskårne billeder 119  
  ekkebilleder 119  
  grå baggrund 119  
  dårlig transparentkvalitet 123  
  udskriften er for mørk 121  
  udskriften er for lys 121  
  skæve udskrifter 122  
  tydelige sorte striber 125  
  tydelige hvide striber 125  
  stribe, vandrette linjer 124  
  stribe, lodrette linjer 124  
  tonerslø eller  
    baggrundsskraving 122  
  toneren smitter af 123  
  tonerpletter 123  
fejlfinding, printerindstillinger  
  skuffer 116  
  hukommelseskort 116  
  option fungerer ikke 115

## U

Papirstørrelsen Universal 22  
  indstille 57  
menuen Indstilling af Universal 22  
fjerne skuffesammenkædning 65  
menuen USB 23  
USB-port 15

## X

XPS-driver  
  installere 79